

ref. GS2423S

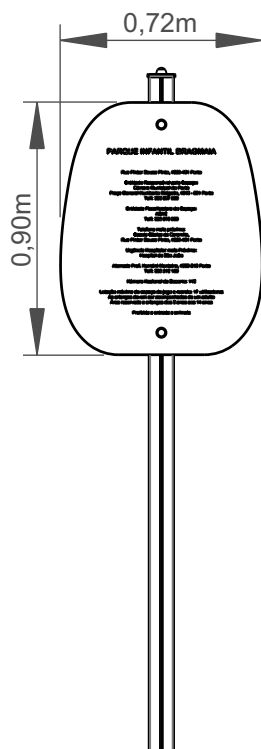

Ficha Técnica

Informação do Equipamento:

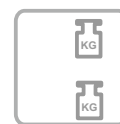
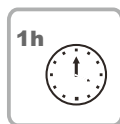
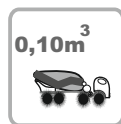
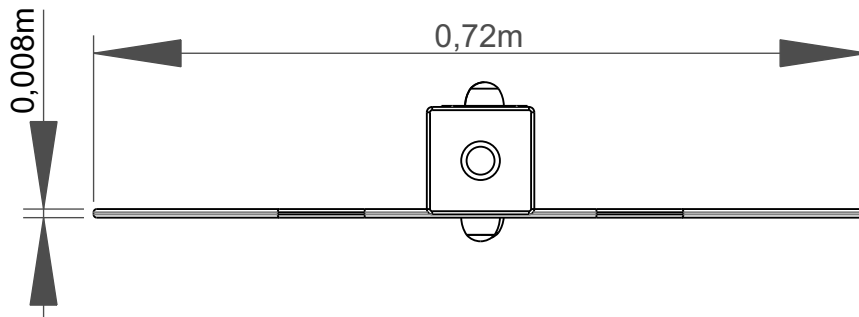

Informação Técnica:

1 - Painel Gelado

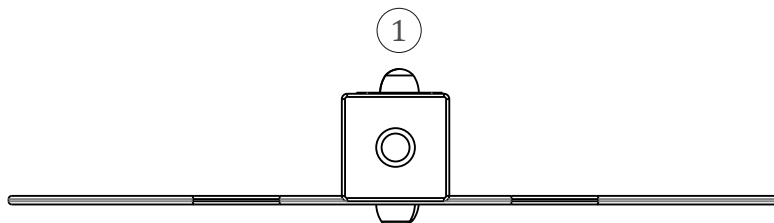

Características Técnicas:

Prumo

Madeira: Pinho laminado classificado com qualidade de garantia por controlo interno contínuo.

Com tratamento autoclave, protegendo-a dos ataques de cogumelos, insectos e térmites. Acabamento final a tinta de base aquosa especialmente desenvolvida para proteger a madeira de humidades, intempéries e raios U.V.. Contém princípios activos que lhe conferem uma barreira protetora contra o aparecimento de fungos e bolores;



PROTECTORES DECORATIVOS:

PRINCÍPIOS ACTIVOS



conferindo ao filme uma barreira protectora contra fungos e bolores

HIDRÓFUGO



protege contra a humidade, a chuva e impermeabiliza



Penetra profundamente na madeira destacando os veios e embelezando a madeira com as suas cores especiais transparentes.



Muito resistente ao sol. Contém pigmentos micronizados absorventes e estabilizadores dos raios U.V.



Microporoso, deixa respirar a madeira e evita as deformações naturais da madeira.



Fácil manutenção. Não é necessário lixar ou decapar para a aplicação de novas camadas.

Painel

HPL: Painel Informativo em HPL com 8mm e com textos gravados a laser.

As placas são laminadas com alta precisão (HPL) de grande formato, de acordo com a Norma 438, tipo EDF, cujo processo produtivo tem lugar em prensas de alta precisão e a temperaturas elevadas. As resinas de acrílico-poliuretano duplamente endurecidas, proporciona uma protecção extremamente eficaz contra os agentes externos, e a sua protecção é especialmente adequada para revestimentos duradouros de fachadas e balcões. O seu núcleo é ignífugo, a sua superfície resistente à luz e as suas resinas endurecidas fazem com que sejam altamente resistentes à corrosão atmosférica.

Peças Metálicas

Sistema de fixação:

Tipo B - Sistema de fixação standard composto por base metálica aparafusada ao solo com buchas metálicas;

Tipo C - Sistema de fixação standard composto por prumo aplicado directamente no solo e chumbado com betão;

Parafusos e acessórios

Parafusos: Aço zincado ou opcionalmente aço inox AISI 304;

Cápsulas: Plástico polipropileno PP;

Opcional: Simples ou Duplo;



100% reciclável;



Utilização do equipamento sujeito a condições vigiadas;
Zona de segurança: Área mínima requerida pela norma EN 1176-1;

Mongar Urban S.L. Calle Arroyo de Valmores nº2 Posterior Nave 2.32 Quer Guadalajara 19209 Telf./Fax: 949297688

www.mongarurban.com info@mongarurban.com

Mongar Urban S.L. se reserva el derecho a modificar sin previo aviso la información de este documento.